

ウェルブ六甲道5番街1番館 管理協議会 御中

ウェルブ六甲道5番街1番館 機械式駐車設備

電装関係部品提案書

ShinMaywa
新明和工業株式会社
パーキングシステム事業部

西部保守部 神戸営業所

拝啓 時下ますますご清栄のこととお慶び申し上げます。

平素は格別の御引立てを賜り、厚く御礼申し上げます。

さて、貴機械式駐車設備ですが、設置以来、約24年間順調に稼働してまいりました。

しかし、各部品には耐用年数が設計基準により定められており、設備の延命処置として点検結果に基づく適切な修理工事を行うべき時期が近づいております。

つきましては、今後も駐車設備を安心して御利用頂く為、以下のとおり修理計画をご提案いたしますので、御検討の程、宜しく御願い申し上げます。

敬具

修理計画について

物件名称 : ウェルブ5番街1番館 (管理番号 : K1738)

納入年月 : 2001年12月

型式 : KPJXH1-36C

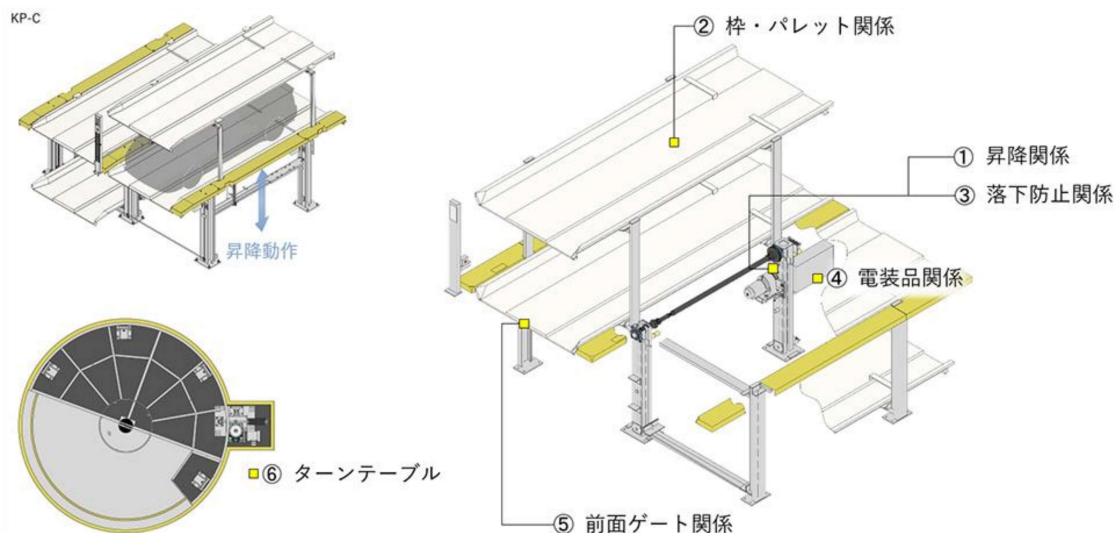

部位名称	修理提案部品
①昇降関係	
②枠・パレット関係	
③落下防止関係	ロッキング装置
④電装品関係	運転操作盤、リミットスイッチ、制御盤内電装品
⑤前面ゲート関係	
⑥ターンテーブル	
塗 装	
その他	